

Sewing Hook & Bobbin Case

JUKI

釜・ボビンケース

PARTS LIST

B1830241HB0

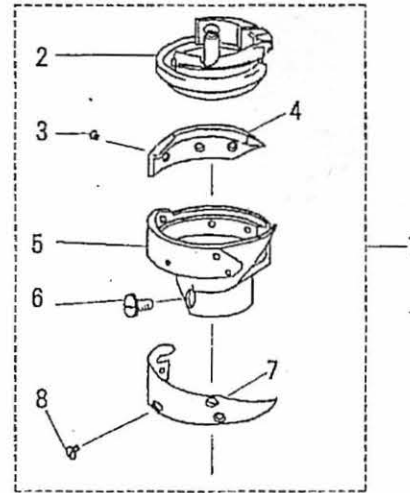
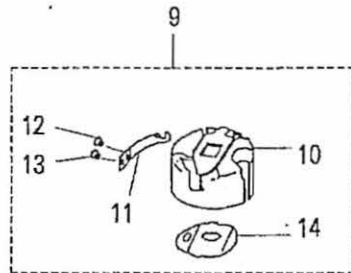

REF. NO	PART NO.	DESCRIPTION	ヒソノイ	AMT.
1.	B1830-241-HAO	HOOK ASM.	ハマ クミ	1
2.	B1830-241-HOA	BOBBIN CASE HOLDER	ウチガマ	(1)
3.	B1830-241-HOD	SCREW	ソウロ オサエ トメネジ'	(3)
4.	B1830-241-HOC	SECTION	ソウロ オサエ	(1)
5.	B1830-241-HOO	HOOK	ソトガマ	(1)
6.	B1830-241-HOF	SCREW	ハマ トメネジ'	(2)
7.	B1830-241-HOB	THREAD GUARD	ハネ	(1)
8.	B1830-241-HOE	SCREW	ハネ トメネジ'	(2)
9.	B1837-241-HOO	BOBBIN CASE ASM.	ボ' ビ' ソケース クミ	1
10.	B1837-241-HOO	BOBBIN CASE ASM.	ボ' ビ' ソケース	(1)
11.	B1837-241-HOBA	TENSION SPRING	シタイトチョウシ バ' ネ	(1)
12.	B1837-241-HOE	SCREW	シタイトチョウシ ネジ'	(1)
13.	B1837-241-HOD	SCREW	シタイトチョウシ バ' ネ トメネジ'	(1)
14.	B1837-241-HOC	BREAK SPRING	クウテン ボ' ウシ バ' ネ	(1)

Applicable models

適用機種

DNU-241H

JUKI

JUKI CORPORATION
 HEAD OFFICE
 2-1, 8-CHOME, KOKURYO-CHO,
 CHOFU-CITY, TOKYO, JAPAN
 BUSINESS OFFICE
 23-3, KABUKI-CHO 1-CHOME,
 SHINJUKU-KU, TOKYO 160, JAPAN
 CABLE: JUKI TOKYO
 TELEX: J22957, 232-2301
 PHONE: 03(205)1188, 1189, 1190

JUKI株式会社
 〒162 東京都練馬市国領町8-2-1
 TEL. 03-480-1111(代表)
 工業製品販売部
 TEL. 03-480-1113(ダイヤルイン)

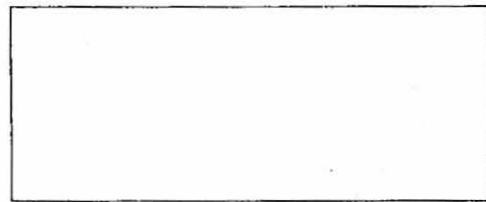

B1830-241-SA0

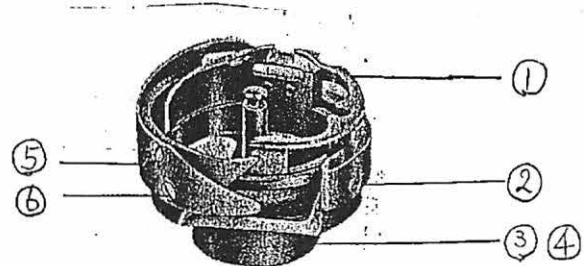
		<p>DNU-241HS</p>	
Ref.	PART NO.	DESCRIPTION	(QTY)
1.	B1830-241-S0A	INNER HOOK	1
2.	B1830-241-S0F	HOOK GIB SCREW	3
3.	B1830-241-S0L	OUTER HOOK SET SCREW	1
4.	B1830-241-S0E	OUTER HOOK SCREW	1
5.	B1830-241-S0C	SPRING	1
6.	B1830-241-S0G	SCREW FOR SPRING	3